



COFFEEMAR VENDING G23



COLOR



COFFEEMAR G23

Diseño elegante y moderno, ofrece una amplia variedad de bebidas: espresso, cappuccino, macchiato, chocolate caliente y más. Ideal para oficinas y espacios públicos, esta máquina garantiza una experiencia de café de alta calidad con solo presionar un botón. Con opción de preselección descafeinada, fácil uso y sistema de devolución de monedas, Coffeemar G23 combina tecnología y sabor en cada taza.



VÁLVULA DE PRESIÓN
EN GRUPO DE
EROGACIÓN



OPTIMIZACIÓN
CAPACIDAD Y VOLUMEN



J-SUITE



DISTRIBUIDOR DE AGUA
MOTORIZADO, SIN
ELECTROVÁLVULAS



CONFIGURACIÓN SEGÚN
NECESIDADES



TECLADO
CAPACITIVO



SISTEMAS DE PAGO
CON MONEDERO
Y TARJETERO



ACERO INOXIDABLE
ANIHUELLAS

COFFEEMAR G23 DISPENSING CON CONSOLA



Características principales

NOMBRE de MÁQUINA	MEDIDA sin embalar	PESO	CONSUMO	SERVICIOS	CONTENEDORES de PRODUCTO	BATIDOR	MÉTODO de PAGO
COFFEEMAR G23 VENDING	741 x 420 x 466 mm	46 kg	230V/1100W	150	3 en mueble + contenedor de grano	2	Monedero y tarjetero
COFFEEMAR G23 DISPENSING	741 x 420 x 466 mm	46 kg	230V/1100W	150	3 en mueble + contenedor de grano	2	No
COFFEEMAR G23 FRESH MILK	741 x 420 x 466 mm	49 kg	230V/2800W	150	3 en mueble + contenedor de grano	2	Monedero y tarjetero
+ CONSOLA G23	768 x 417 x 449 mm	25,5 kg	-	+80	-	-	+ Billetero



CARACTERÍSTICAS



- **Válvula de presión** en grupo de erogación para **mantener la presión constante** en todo el ciclo de erogación.
- **Distribuidor de agua motorizado** sin electroválvulas.
- **Caldera** de aluminio con resistencia y sondas encapsuladas, sin contacto con el agua (evitando juntas tóricas y creación de cal) y con camisa térmica aislante, que mejora la eficiencia energética de la máquina.
- **Autolavado** de circuito de mezcla y salida de producto: manual o automático (programable).
- **Personalización de recetas** de productos de café in situ mediante el teclado de máquina, terminal de mano Easy-Flash o desde la app para PC "Jofemar Configuración Coffeemar", conectando directamente la máquina vía RS232.
- Selección de productos mediante **teclado capacitivo** iluminado por LEDs.
- **Control** constante de **temperatura** en la caldera de agua.
- **Grupo de molido café en grano** (grupo propio).
- **Fácil limpieza** y mantenimiento de elementos desmontables.
- **Bandeja de residuos** fácilmente extraíble para una limpieza impecable.



DISEÑO

Nuestra Coffeemar G23 es una obra de diseño minimalista y funcionalidad. Sus laterales están hecho de acero inoxidable pulido, que brilla con un lustre suave y moderno y su mueble color negro con frontal en cristal templado.

- **Frontal en cristal templado** embebido en metal, sin acceso a sus bordes laterales.
- Acabados con aspecto de **acero antihuellas** en sus laterales en opción Bluetec.
- **Mueble en acero** tratado contra la corrosión.
- **Teclado capacitivo** e iluminado.
- Delantera de cristal tintado para dar ese toque de innovación y elegancia.
- **Fácil limpieza y mantenimiento** gracias a su diseño y elementos desmontables.



OPCIONES

- Mueble consola y consola sobremesa con cajón de vasos.
- Kit autónomo de agua (25L).
- Kit iluminación y detección de vasos.
- Telemetría mediante J-LINK y software de gestión On-line J-SUITE.
- Filtros de agua externos de consola: descalcificador o de sabor.
- Opción extracción de datos en protocolo DEX.
- Depósito autónomo de 5L integrado en máquina.
- La gestión del crédito en la versión vending de la nueva G23 se puede efectuar bien a través de un monedero compacto Jofemar, mediante tarjetas de usuario, o billetero Jofemar en la consola opcional.

PROGRAMACIÓN

- **Programación general in situ** mediante el teclado de máquina, terminal de mano Easy-Flash, por telemetría a través del terminal J-LINK y software de gestión On-line J-SUITE de Jofemar.
- Posibilidad de **ajustar la erogación** de velocidad de paso del agua por el café recién molido, lo que permite al operador ajustar el punto de trabajo y poder obtener café más rápido o de forma más pausada, extrayendo así el máximo sabor.
- **Personalización de recetas de productos de café** in situ mediante el teclado de máquina, terminal de mano Easy-Flash o desde la app para PC "Jofemar Configuración Coffeemar", conectando directamente la máquina vía RS232.
- **Almacenamiento y extracción de contabilidades.**

CONTENEDORES DE PRODUCTO

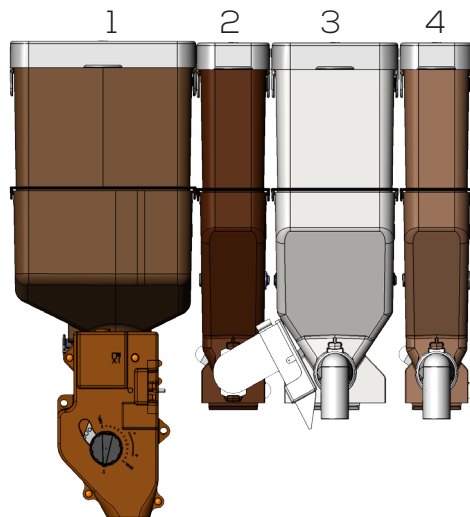

	CONTENEDORES DE PRODUCTO	CAPACIDAD (gr)	NÚMERO DE SERVICIOS
1	CONTENEDOR DE GRANO	1688	240
2	CHOCOLATE	980	57
3	LECHE	1330	160
4	DESCAFEINADO	380	237

*Estos datos son generales ya que depende de la programación y producto extraído

TELEMETRÍA



jLINK



jSUITE

Nuestro sistema electrónico **J-LINK** Jofemar, ofrece una gran variedad de funcionalidades a todas nuestras máquinas. Una de ellas es poder utilizar **J-SUITE**, nuestra solución integral y unificada para la gestión de máquinas que te permite un control total de la máquina desde cualquier parte del mundo.

VENTAJAS

- Compatibilidad en todas las máquinas Jofemar, puedes utilizar J-SUITE en todos nuestros productos.
- Control total de stock.
- Control a distancia de las máquinas desde tu ordenador, Tablet o móvil.
- Compatible con otros sistemas de pago.
- Compatible con máquinas no Jofemar a través de protocolos estándar.
- Control de gramaje de producto, vasos y paletinas.
- Control de las composiciones del producto.



REDUCCIÓN
DE GASTOS



CONTROL TOTAL
DE STOCKS



SATISFACCIÓN
DEL CLIENTE



AGILIDAD EN LA
CONTABILIDAD



MEJORA DE LAS
OPERACIONES



OPTIMIZACIÓN DE
ADMINISTRACIÓN



MAYOR SEGURIDAD
DE INFORMACIÓN



Innovación
tecnológica

Fiabilidad

Tecnología
100% Jofemar



Jofemar
CORPORACIÓN

Ctra. Marcilla km 2
31350 Peralta · Navarra · España

Tel. +34 948 75 12 12

Fax +34 948 75 04 20

nacional@jofemar.com

www.jofemar.com



CE

VE-CTI6ES00M 0824